

Roger, Roger^{little} & Roger^{big}

Operating instructions
Mode d'emploi
Manual de instrucciones

READ AND SAVE THESE INSTRUCTIONS
LISEZ ET CONSERVEZ CES INSTRUCTIONS
LEA Y GUARDE ESTAS INSTRUCCIONES



Stadler Form®

Roger ^{big}

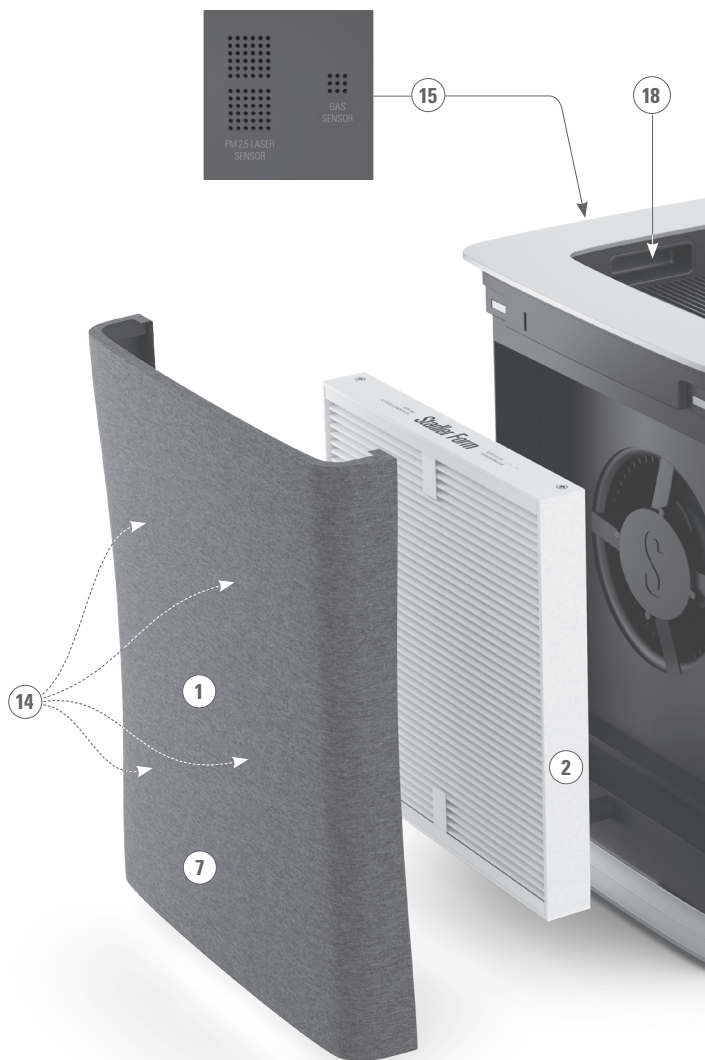

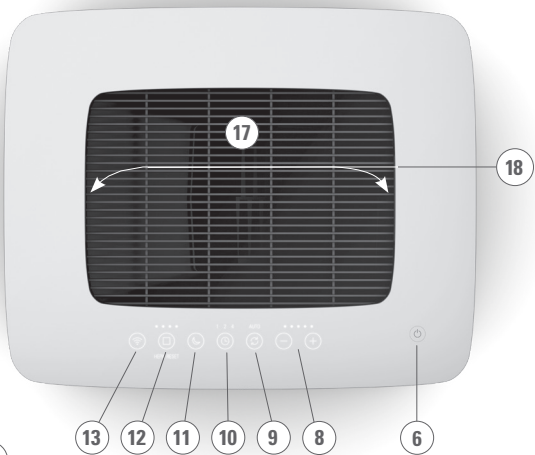

2 JAHRE GARANTIE • 2 ANNES DE GARANTIE • 2 YEARS WARRANTY

2

Roger & Roger little

Roger

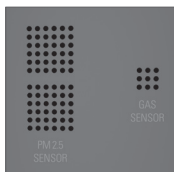

Roger little

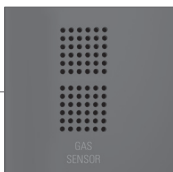

15

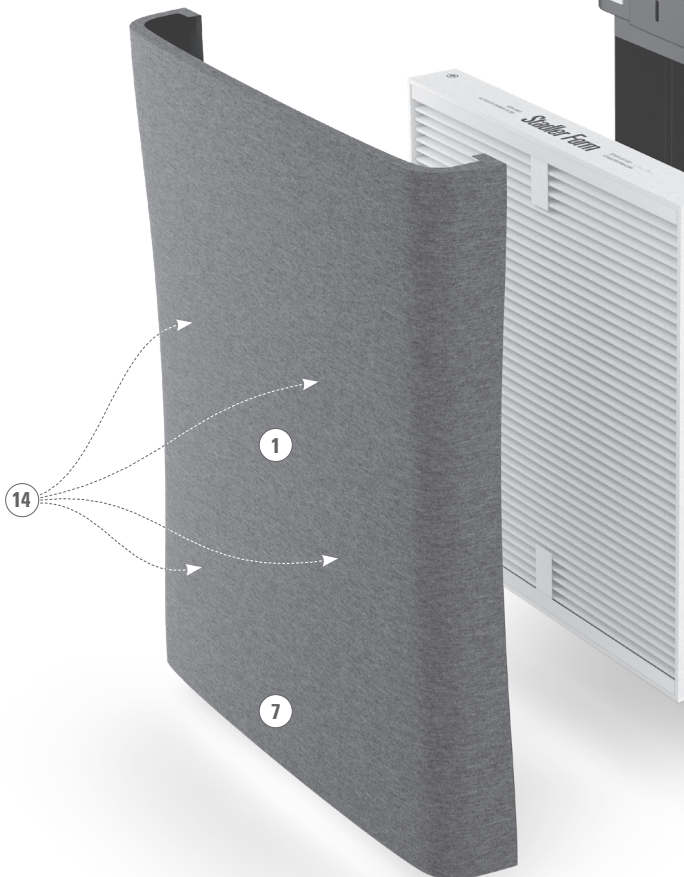

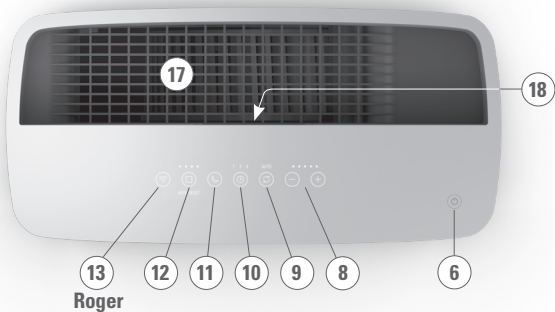

2 JAHRE GARANTIE • 2 ANNEES DE GARANTIE • 2 YEARS WARRANTY

2



Share your feedback about Roger/Roger little /Roger big on:
Teilen Sie Ihr Feedback von Roger/Roger little /Roger big auf:
Partagez votre commentaire sur Roger/Roger little/Roger big :
www.stadlerform.com/Reviews



For frequently asked questions go to:
Für häufig gestellte Fragen besuchen Sie:
Trouvez la foire aux questions sur :
www.stadlerform.com/Roger/support
www.stadlerform.com/Roger-little/support
www.stadlerform.com/Roger-big/support



Download instruction manual:
Bedienungsanleitung hier herunterladen:
Téléchargez le mode d'emploi :
www.stadlerform.com/Roger/manual
www.stadlerform.com/Roger-little/manual
www.stadlerform.com/Roger-big/manual



Watch the video of Roger/Roger little/Roger big :
Schauen Sie sich das Video zu Roger/Roger little/Roger big an:
Regardez la vidéo du Roger/Roger little/Roger big :
www.stadlerform.com/Roger/video
www.stadlerform.com/Roger-little/video
www.stadlerform.com/Roger-big/video



You **Tube**

Stadler Form of Switzerland

distributed in North America by Swizz Style®, Inc.
165 West Broadway Street, Dover, OH 44622, USA,
Toll free 877-663-7895, www.stadlerformusa.com

English

Congratulations! You have just acquired the exceptional air purifier ROGER/ ROGER LITTLE / ROGER BIG. It will give you great pleasure and improve the indoor air for you.

As with all domestic electrical appliances, particular care is also needed with this model in order to avoid injury, fire damage or damage to the appliance. Please study these operating instructions carefully before using this appliance for the first time and follow the safety advice on the appliance itself.

Description of the appliance

The appliance consists of the following main components:

1. Textile pre-filter with integrated Sanitized® antimicrobial hygiene function
2. Dual Filter™ (HEPA, Activated Carbon)
3. Housing
4. Mains cable for power supply
5. Connection for mains cable
6. On/off button
7. Air quality indicator
8. Button for the selection of the speed level
9. Button for auto mode
10. Button for timer
11. Button for night mode (air quality indicator in normal mode or switched off)
12. Button for HEPA RESET (Dual Filter-timer und exchange reminder)
13. Button for WiFi (only Roger and Roger big)
14. Air inlet
15. Position of gas sensor (Roger little), gas and particle sensor (Roger / Roger big)
16. Fan
17. Air outlet
18. Carrying handle

Important safety instructions – SAVE THESE INSTRUCTIONS

Please read through the operating instructions carefully before you use the appliance for the first time and keep them safely for later reference; if necessary pass them on to the next owner.

- Stadler Form refuses all liability for loss or damage which arises as a result of failure to follow these operating instructions.
- The appliance is only to be used in the home for the purposes described in these instructions. Unauthorised use and technical modifications to the appliance can lead to danger to life and health.
- This appliance can be used by children aged from 8 years and above and persons with reduced physical, sensory or mental capabilities or lack of experience and knowledge if they have been given supervision or instruction concerning use of the appliance in a safe way and understand the hazards involved. Children shall not play with the appliance. Cleaning and user maintenance shall not be made by children without supervision.
- Only connect the cable to alternating current. Observe the voltage information given on the appliance.
- Do not use damaged extension cords.

- Do not run the power cord over sharp edges and make sure that it does not get trapped.
- Do not pull the plug from the socket with wet hands or by holding on to the power cord.
- Do not use the appliance in immediate vicinity of a bath tub, a shower or a swimming pool (observe a minimum distance of 3 m). Place the appliance such that a person in the bath tub cannot touch the appliance.
- Do not place the appliance near a heat source. Do not subject the power cord to direct heat (such as a heated hotplate, open flames, hot iron sole plates or heaters for example). Protect power cords from oil.
- See to it that the appliance is properly positioned to ensure a high stability during its operation and make sure that no one can trip over the power cord.
- The appliance is not splash-proof.
- For indoor use only.
- Do not store the appliance outdoors.
- Store the appliance in a dry place inaccessible to children (pack the appliance).
- If the power cord is damaged, it must be replaced by the manufacturer or a repair shop authorized by the manufacturer or by similarly qualified persons in order to avoid a hazard.
- Prior to any maintenance, cleaning and after each use, switch off the appliance and unplug the mains cable from the socket.
- Always disconnect the power cord from the socket before installing or replacing fuses.
- Grasp plug and remove from the receptacle or other outlet device. Do not unplug by pulling on cord.
- Open fuse cover. Slide open fuse access cover on the top of attachment plug towards blades.
- Remove fuse carefully.
- Risk of fire. Replace fuse only with 5 Amp, 125 Volt fuse
- Close fuse cover. Slide closed the fuse access on top of attachment plug.
- This appliance has a polarized plug (one blade is wider than the other). To reduce the risk of electric shock, this plug is intended to fit in a polarized outlet only one way. If the plug does not fit fully in the outlet, reverse the plug. If it still does not fit, contact a qualified electrician. Do not attempt to defeat this safety feature.

Filter description

Textile Pre-filter (1) The textile pre-filter (1) removes coarse dust particles and dirt from the air. By doing this, it protects the Dual Filter™ and prolongs its service life. The integrated Sanitized®* antimicrobial hygiene function protects the textile pre-filter. The textile pre-filter (1) must be cleaned regularly, once or twice a month depending on the level of soiling, using the textile brush attachment for your vacuum cleaner. In the case of heavy soiling, the textile pre-filter (1) can also be washed in a washing machine at 30° on a gentle cycle. The Sanitized® antimicrobial material protection is guaranteed for at least 20 washes. Allergy sufferers are recommended to wash the textile pre-filter once a month and all other users every 3 months. Let the textile pre-filter (1) dry completely before attaching it to the appliance again. *Sanitized® is the worldwide leading Swiss producer of the antimicrobial hygiene function and material protection for textiles and polymers.

Dual Filter™: HEPA, Activated Carbon (2) The Dual Filter™ is the heart of the air purifier. It is a combination of HEPA filter and Activated Carbon filter.

The HEPA filter part of the Dual Filter™ filters pollutants out of the air, such as fine dust and pollen.

The Activated Carbon filter absorbs gases present in the air (bad odors, tobacco smoke, formaldehyde, toluene, volatile organic compounds, etc.) and filters them out of the air. The capacity of the Dual Filter™ is limited, which means that it must be replaced every 8–12 months, depending on its exposure to air and gases. Should you notice before eight months has passed that bad odors are no longer being eliminated, this is an indication that the filter needs to be changed.

Setting up / operation

1. Remove the textile pre-filter (1) by taking hold of the top on both sides and pulling it forwards. Take the Dual Filter™ (2) from its housing (3) and remove the plastic film. Set the Dual Filter™ (2) in place so that the two textile tabs are visible on the front side. Arrows on the top of the filter (2) indicate the direction in which the filter must be inserted. **Important:** Roger big has a textile pre-filter on both sides and a Dual Filter™, therefore both Dual Filter™s must be unpacked and inserted.
2. Refit the textile pre-filter (1) by inserting the positioning aids near the bottom of the textile pre-filter (1) into the notches on the housing (3) and then tilting the textile pre-filter (1) towards the housing until it is locked into place at the top by the magnets on the housing (3). Make sure that the LED cylinder at the front towards the bottom of the appliance is inserted in the hole on the pre-filter.
3. Place Roger/Roger little / Roger big to the desired location on a flat surface, ideally centered in the room. This allows air to be supplied from all sides.
4. Connect the mains cable (4) to its connection (5) on the unit and then to a suitable power outlet.
5. Turn on Roger/Roger little/ Roger big by pressing the on/off button (7). The controls and the display light up in sequence from right to left. If no further buttons are pressed within 10 seconds, the display goes out again. Otherwise, visibility is extended by a further 10 seconds. Pressing the on/off button (6) or the controls lights them back up. To turn Roger/Roger little / Roger big off, press the on/off button (6) for two seconds.
6. Air quality is measured by means of various sensors (Roger / Roger big = gas and particle sensor PM2.5 / Roger little = gas sensor) and is indicated by the air quality indicator (7) in front of the textile pre-filter (1). The blue LED means good air quality. The orange LED shows medium air quality, and the red LED shows poor air quality. If the device is switched on again, the display will light up in orange for the first three minutes. The display then changes to the air quality currently measured (blue, orange or red).
7. You can change the speed level by pressing the button for the selection of the speed level (8) (one LED for level 1, two LEDs for level 2, etc.). Increasing the speed level is useful when the air quality indicator (7) indicates decreasing air quality (blue for good air quality, orange for medium air quality and red for poor air quality). For optimal air purification, we recommend activating auto mode (9).

8. Pressing the button for auto mode (9) automatically adjusts the speed level to the current air quality (steps 1–4). If the air quality deteriorates, the device automatically selects a higher speed level. The display shows “Auto” when auto mode is activated.
9. By pressing the button for the timer (10) you can set the operating time for between one and seven hours (for example, 3 h = 1 h and 2 h LEDs lit, 7 h = 1 h, 2 h and 4 h LEDs lit). The selected time is displayed above the timer button with white LEDs. Press once to set the operating time to 1 h, press the button again for 2 h, and so on. The remaining time is indicated by the illuminated LEDs above the timer button. The unit switches off automatically after the set operating time has elapsed. If no LEDs are lit above the timer, the unit is set to continuous operation.
10. If you are bothered by the brightness of the LEDs and the air quality indicator (7) (in a bedroom, for example), you can switch these off by pressing the button for night mode (11) once. The controls cannot be switched off completely, but go out automatically after 10 seconds without input.
Press the button for night mode again to return to normal mode.
11. Above the button for HEPA reset (12), four LEDs indicate the life span of the Dual Filter™ (2). If all four LEDs are flashing, the Dual Filter™ must be replaced. Reset the timer for the Dual Filter by pressing and holding the button for HEPA reset (12) (for about 3 seconds). If all 4 LEDs light up continuously, the timer has been successfully reset.
12. Press the WiFi button (13) to connect Roger/Roger big to the “Smart Life – Smart Living” App von Tuya Inc. (available in the App Store and via Google Play) on your smartphone. The illuminated LED above the WiFi button indicates the connection between Roger/Roger big and your smartphone. You can control all the functions of the appliance via the app and monitor the air quality in real time, even when you are not at home. For more detailed information on how to connect your Roger/Roger big to your smartphone, see the enclosed „WiFi – Quick Setup Guide“.

Cleaning and filter exchange

Prior to any maintenance, cleaning and after each use, switch off the appliance and unplug the mains cable (4) from the socket. To access the various filters, please refer to Point 1 of “Setting up / operation”.

Attention: Never submerge the appliance in water (danger of short-circuit).

- When cleaning the outside, rub the non-textile parts of your appliance with a damp cloth and then dry thoroughly.
- The textile pre-filter (1) must be cleaned regularly, once a month depending on the level of soiling, using the textile brush attachment for your vacuum cleaner. In the case of heavy soiling, the textile pre-filter (1) can also be washed in a washing machine. The Sanitized® antimicrobial material protection is guaranteed for at least 20 washes. Allergy sufferers are recommended to wash the textile pre-filter once a month and all other users every 3 months.
- The textile pre-filter will need to be removed from its plastic frame before it can be washed in a washing machine. In order to do that, all the material will need to be removed from the two positioning aids, the two pin, the 4 tabs and the two corner tabs at the top. The textile pre-filter can be washed at 30° on a gentle cycle. Let the textile pre-filter (1) dry com-

pletely before attaching it to the appliance again. To do that, stretch the material over the plastic part so that the washing label is at the top and on the inside. All openings in the material to be threaded through are marked with bright-coloured thread. In addition, the material should be lifted over the two corner tabs at the top of the appliance. **Caution:** Never put the textile pre-filter, filter or other parts of the housing in the dishwasher!

- The Dual Filter™ (2) cannot be cleaned and must be replaced after 8–12 months. If all four LEDs flash above the button for HEPA reset (12), the filter must be replaced. Should you notice that bad odors are no longer being released, this is also an indication that the filter needs to be changed. After replacing the filter, reset the timer for the Dual Filter™ by pressing and holding the button for HEPA reset (12) (for about 3 seconds). If all 4 LEDs light up continuously, the timer has been successfully reset.

Repairs

- Repairs to electrical appliances must only be carried out by a qualified electrical technician. If improper repairs are carried out, the warranty lapses and all liability is refused.
- Never operate the appliance if the adaptor or plug is damaged, after it has malfunctioned, if it has been dropped or has been damaged in any other way (cracks/breaks in the casing).
- Do not push any object into the appliance.
- If the appliance is beyond repair, make it unusable immediately by cutting through the cable and hand it in at the collection point provided for the purpose.

Disposal

- Do not dispose of electrical appliances in the domestic waste. Please use the communal collection points.
- Ask your local authority if you do not know where the communal collection points are located.
- If electrical appliances are disposed of thoughtlessly, exposure to the elements may cause hazardous substances to find their way into the groundwater and from there into the food chain, or to poison the flora and fauna for many years to come.

Specifications Roger

Rated voltage	100–120V / 50–60 Hz
Rated power	4–100 W
Room size	up to 420 sq.ft / 39 m ² with 5x/h air exchange (heavy air pollution and for allergy sufferers) up to 710 sq.ft / 66 m ² with 3x/h air exchange (moderate air pollution/normal use)
CADR	up to 275 cfm/ min / 465 m ³ /h (Clean Air Delivery Rate according to AHAM)
Dimensions	16.5 x 20.3 x 7.8 inch / 420 x 516 x 200 mm (width x height x depth)
Weight	15 lbs / 6.8 kg
Sound level	28–65 dB(A)
Complies with regulations	cETL

Specifications Roger little

Rated voltage	100–120V / 50–60 Hz
Rated power	3–40 W
Room size	up to 215 sq.ft / 20 m ² with 5x/h air exchange (heavy air pollution and for allergy sufferers) up to 355 sq.ft / 33 m ² with 3x/h air exchange (moderate air pollution/normal use)
CADR	up to 136 cfm/ min / 231 m ³ /h (Clean Air Delivery Rate according to AHAM)
Dimensions	12.9 x 17.7 x 6.6 inch / 330 x 450 x 170 mm (width x height x depth)
Weight	12.1 lbs / 5.5 kg
Sound level	28–59 dB(A)
Complies with regulations	cETL

Specifications Roger big

Rated voltage	100–120V / 50–60 Hz
Rated power	4–90 W
Room size	up to 667 sq.ft / 62 m ² with 5x/h air exchange (heavy air pollution and for allergy sufferers) up to 1120 sq.ft / 104 m ² with 3x/h air exchange (moderate air pollution/normal use)
CADR	up to 433 cfm/ min / 736 m ³ /h (Clean Air Delivery Rate according to AHAM)
Dimensions	16.5 x 20.5 x 13.4 inch / 420 x 520 x 340 mm (width x height x depth)
Weight	23.1 lbs / 10.5 kg
Sound level	28–58 dB(A)
Complies with regulations	cETL

All rights for any technical modifications are reserved

FCC regulation notes (for Roger & Roger big)

- This device complies with part 15 of the FCC Rules. Operation is subject to the following two conditions: (1) This device may not cause harmful interference, and (2) this device must accept any interference received, including interference that may cause undesired operation.
- **Caution:** Changes or modifications to this unit not expressly approved by the party responsible for compliance could void the user's authority to operate the equipment.
- This equipment has been tested and found to comply with the limits for a Class B digital device, pursuant to part 15 of the FCC Rules. These limits are designed to provide reasonable protection against harmful interference in a residential installation. This equipment generates, uses and can radiate radio frequency energy and, if not installed and used in accordance with the instructions, may cause harmful interference to radio communications. However, there is no guarantee that interference will not occur in a particular installation. If this equipment does cause harmful interference to radio or television reception, which can be determined by turning the equipment off and on, the user is encouraged to try to correct the interference by one or more of the following measures:
 - Reorient or relocate the receiving antenna.
 - Increase the separation between the equipment and receiver.
 - Connect the equipment into an outlet on a circuit different from that to which the receiver is connected.
 - Consult the dealer or an experienced radio/TV technician for help.
- To satisfy FCC&IC RF exposure requirements, a separation distance of 7.8 inch /20 cm or more should be maintained between the antenna of this device and persons during device operation. To ensure compliance, operations at closer than this distance is not recommended.

1 year Limited Warranty

A. This 1 year limited warranty applies to repair or replacement of product found to be defective in material or workmanship. This warranty does not apply to damage resulting from commercial, abusive, unreasonable use or supplemental damage. Defects that are the result of normal wear and tear will not be considered manufacturing defects under this warranty. **SWIZZ STYLE IS NOT LIABLE FOR INCIDENTAL OR CONSEQUENTIAL DAMAGES OF ANY NATURE. ANY IMPLIED WARRANTY OF MERCHANTABILITY OR FITNESS FOR A PARTICULAR PURPOSE ON THIS PRODUCT IS LIMITED IN DURATION TO THE DURATION OF THIS WARRANTY.** Some jurisdictions do not allow the exclusion or limitation of incidental or consequential damages or limitations on how long an implied warranty lasts, so the above limitations or exclusions may not apply to you. This warranty gives you specific legal rights, and you also may have other rights which vary from jurisdiction to jurisdiction. This warranty applies only to the original purchaser of this product from the original date of purchase.

B. At its option, Swizz Style will repair or replace this product if it is found to be defective in material or workmanship. Defective product should be returned to the place of purchase in accordance with store policy. Thereafter, while within the warranty period purchaser should contact Swizz Style at 1-877-663-7895 Monday – Friday 9 am – 4 pm EST for product return information.

C. This warranty does not cover damage resulting from any unauthorized attempts to repair or from any use not in accordance with the instruction manual.

D. If the product has replaceable filters, these are not covered under this warranty, except for material or workmanship defects.

E. The following must accompany all products returned for service: 1) Proof of purchase 2) Brief description of the problem 3) Full contact information (including return shipping address) 4) Check or money order for \$10 (\$15 if in Canada) for return handling, packaging and shipping charges. All funds are in US dollars.

F. Swizz Style is not responsible for items lost, stolen or damaged during return shipping.



Français

Félicitation! Vous venez d'acheter le superbe purificateur d'air ROGER/ROGER LITTLE/ROGER BIG. Nous espérons que cet appareil vous donnera entière satisfaction et améliorera l'air intérieur pour vous.

Comme pour tous les appareils ménagers électriques, il est important d'entretenir cet appareil correctement afin d'éviter les blessures, les incendies ou les dommages. Veuillez lire attentivement le présent mode d'emploi avant la mise en service et respecter les conseils de sécurité indiqués sur l'appareil.

Description de l'appareil

L'appareil est composé des éléments principaux suivants :

1. Pré-filtre textile avec fonction d'hygiène Sanitized® antimicrobienne intégrée
2. Dual Filter™ (HEPA, charbon activé)
3. Boîtier
4. Câble de réseau pour alimentation électrique
5. Connexion pour câble de réseau
6. Interrupteur marche/arrêt
7. Indicateur de qualité d'air
8. Bouton pour sélectionner le niveau de vitesse
9. Bouton pour mode auto
10. Bouton pour minuteur
11. Bouton pour mode nuit (Affichage de la qualité de l'air normal ou éteint)
12. Bouton de RÉINITIALISATION HEPA (minuteur du Dual Filter et rappel de changements)
13. Touche pour WiFi (seulement Roger et Roger big)
14. Entrée d'air
15. Position du capteur de gaz (Roger little), du capteur de gaz et de particules (Roger/Roger big)
16. Ventilateur
17. Sortie d'air
18. Poignée de transport

Conseils de sécurité importants – CONSERVEZ CE MODE D'EMPLOI

Veuillez lire attentivement le mode d'emploi avant la première mise en service de l'appareil et conservez-le pour toute consultation ultérieure ou remettez-le, le cas échéant, au nouveau propriétaire.

- La société Stadler Form décline toute responsabilité des dommages résultant du non-respect des indications données dans ce mode d'emploi.
- Cet appareil ne doit être utilisé qu'aux fins domestiques décrites dans ce mode d'emploi. Toute utilisation contraire à sa destination ainsi que toute modification technique apportée à l'appareil peut entraîner des risques pour la santé et la vie.
- Cet appareil peut être utilisé par les enfants âgés de 8 ans et plus et les personnes aux capacités physiques, sensorielles ou mentales réduites ou ne disposant pas de l'expérience ou de la connaissance nécessaire, sous surveillance ou s'ils ont reçu les instructions concernant l'utilisation de l'appareil et s'ils comprennent les dangers impliqués. Les enfants ne doivent pas jouer avec l'appareil. Les opérations de nettoyage et d'entretien ne doivent pas être effectuées par des enfants sans surveillance.
- Ne branchez le câble qu'au courant alternatif. Tenez compte des indications de tension situées sur l'appareil.
- Ne pas utiliser de rallonge électrique endommagée.

- Ne pas faire passer ou coincer le câble d'alimentation par-dessus des arêtes vives.
- Ne jamais retirer la fiche de courant de la prise en tirant sur le câble d'alimentation ou en ayant les mains mouillées.
- Ne pas utiliser l'appareil à proximité immédiate d'une baignoire, d'une douche ou d'une piscine (respecter une distance minimum de 3m). Placer l'appareil de telle façon à ce que personne ne puisse le toucher à partir de la baignoire.
- Ne pas placer l'appareil à proximité directe d'une source de chaleur. Ne pas exposer le câble d'alimentation à la chaleur (comme p. ex. une plaque chaude de cuisinière, flammes nues, semelle chaude de fer à repasser ou poêles). Protéger le câble d'alimentation de tout contact avec de l'huile.
- Veiller à ce que l'appareil ait une bonne stabilité lors de son fonctionnement et que l'on ne puisse pas trébucher sur le câble d'alimentation.
- Cet appareil n'est pas protégé contre les projections d'eau.
- Pour usage intérieur uniquement.
- L'appareil ne doit pas être conservé à l'extérieur.
- Conserver l'appareil à un endroit sec et hors de portée des enfants (l'emballer).
- Si le câble d'alimentation est endommagé, le faire remplacer par le fabricant ou par un atelier agréé par le fabricant ou des personnes qualifiées en conséquence, afin d'éviter tout danger.
- Avant toute opération d'entretien, de nettoyage et après chaque utilisation, éteignez l'appareil et débranchez le câble secteur de la prise.
- Veuillez toujours débrancher le cordon d'alimentation de la prise secteur avant d'installer ou de remplacer les fusibles.
- Saisir la fiche et la retirer de la prise ou de tout autre appareil de sortie. Ne pas tirer sur le câble pour débrancher.
- Ouvrir le couvercle des fusibles. Faire glisser et ouvrir le couvercle d'accès des fusibles sur le dessus de la fiche de branchement en direction des lames.
- Retirer le fusible avec soin.
- Risque d'incendie. Ne remplacer le fusible qu'avec un fusible de 5 Am-pères, 125 Volts.
- Refermer le couvercle des fusibles. Faire glisser et refermer le couvercle d'accès des fusibles sur le dessus de la fiche de branchement.
- Cet appareil a une fiche polarisée (une broche est plus large que l'autre). Pour réduire le risque de choc électrique, cette fiche est conçue pour être insérée dans une prise polarisée dans un seul sens. Si la fiche ne rentre pas complètement dans la prise, inversez la fiche. S'il ne rentre toujours pas, contactez un électricien qualifié. N'essayez pas d'annuler cette fonction de sécurité.

Description du filtre

Pré-filtre textile (1) Le pré-filtre textile (1) libère l'air des grosses particules de poussière et des impuretés. Il protège en outre le Dual Filter™ et prolonge sa durée de vie. Par sa fonction d'hygiène Sanitized®* antimicrobienne intégrée, le pré-filtre textile est protégé. Le pré-filtre textile (1) doit être nettoyé régulièrement, entre 1 à 2 fois par mois avec la brosse textile de l'aspirateur, en fonction de son degré de saleté. S'il est très sale, le pré-filtre textile (1) peut en outre être lavé à 30° en cycle doux. La protection Sanitized® antimicrobienne pour le matériel est garantie pour au moins 20 cycles de lavages.

Nous conseillons aux personnes souffrant d'allergies de laver le pré-filtre textile 1 fois par mois, aux autres, tous les 3 mois. Laissez sécher entièrement le pré-filtre textile (1) avant de le fixer de nouveau sur l'appareil.

*Sanitized® est l'entreprise suisse leader mondial de la fonction d'hygiène et protection du matériel pour les textiles et les matières synthétiques.

Dual Filter™ : HEPA, charbon activé (2) Le Dual Filter™ est le cœur même du purificateur d'air. Il est une combinaison du filtre HEPA et d'un filtre à charbon activé.

La partie du filtre HEPA de Dual Filter™ filtre les polluants de l'air comme la poussière fine et le pollen.

Le filtre à charbon activé absorbe les gaz présents dans l'air (mauvaises odeurs, fumée de tabac, formaldéhyde, toluène, composés organiques volatils, etc.) et les élimine de l'air. La capacité du Dual Filter™ est limitée. Cela signifie que le filtre doit être remplacé tous les 8 à 12 mois selon son exposition à l'air et aux gaz. Si vous remarquez que les mauvaises odeurs ne sont plus éliminées avant que huit mois ne soient écoulés, cela indique que le filtre doit être changé.

Mise en marche / Manipulation

1. Détachez le pré-filtre textile (1) en le tenant en haut des deux côtés et en le tirant vers l'avant. Retirez le Dual Filter™ (2) de son boîtier (3) et retirez-le de son film en plastique. Mettez le Dual Filter™ (2) en place de façon à ce que les deux languettes en tissu soient visibles à l'avant. Les flèches sur le dessus du filtre (2) indiquent le sens dans lequel le filtre doit être inséré. **Important:** Roger big est doté des deux côtés d'un pré-filtre textile et d'un Dual Filter™. Cela signifie que les deux Dual Filter™ doivent être déballés et mis en place.
2. Remettez le pré-filtre textile (1) en insérant les aides au positionnement situées près du bas du pré-filtre textile (1) dans les encoches se trouvant sur le boîtier (3) et basculez le pré-filtre textile en direction du boîtier jusqu'à ce qu'il soit arrêté par les aimants situés en haut sur le boîtier. Prenez garde à ce que le cylindre LED situé devant au bas de l'appareil soit inséré dans l'orifice du pré-filtre.
3. Placez Roger/Roger little/Roger big dans le lieu désiré sur une surface plane, idéalement au milieu d'une pièce. Ceci permet un approvisionnement d'air de tous les côtés.
4. Branchez le câble de réseau (4) sur sa connexion (5) sur l'unité, puis sur une prise de courant appropriée.
5. Mettez Roger/Roger little/Roger big en marche en appuyant sur l'interrupteur marche/arrêt (6). Les commandes et l'écran s'allument en séquence, de droite à gauche. Si aucun bouton n'est enfoncé dans les 10 secondes qui suivent, l'écran s'éteint. Autrement, la visibilité est rallongée de 10 secondes supplémentaires. Vous pouvez rallumer l'interrupteur marche/arrêt (6) ou les commandes en appuyant dessus. Pour éteindre Roger/Roger little/Roger big, appuyez sur l'interrupteur marche/arrêt (6) pendant deux secondes.
6. La qualité d'air se mesure au moyen de divers capteurs (Roger/Roger big = capteur de gaz et de particules PM2,5 / Roger little = capteur de gaz). Elle est signalée par l'indicateur de qualité d'air (7) devant le pré-filtre textile (1). La LED bleue signifie que la qualité de l'air est bonne. La LED orange indique une qualité d'air moyenne et une LED rouge une qualité médiocre. Si l'appareil est remis sous tension, l'écran s'allume en orange.

pendant les trois premières minutes. L'écran change ensuite selon la mesure actuelle de la qualité d'air (bleu, orange ou rouge).

7. Vous pouvez modifier le niveau de la vitesse en appuyant sur le bouton pour sélectionner le niveau de la vitesse (8) (une LED pour le niveau 1, deux LED pour le niveau 2, etc.). Augmenter le niveau de la vitesse est utile quand l'indicateur de qualité d'air (7) indique une diminution de la qualité de l'air (bleu pour une bonne qualité d'air, orange pour une qualité d'air moyenne et rouge pour une qualité d'air médiocre). Pour une purification d'air optimale, nous recommandons d'activer le mode auto (9).
8. En appuyant sur le bouton pour mode auto (9), le niveau de la vitesse se règle automatiquement à la qualité d'air actuelle (étapes 1 à 4). Si la qualité d'air se détériore, l'appareil sélectionne automatiquement un niveau de vitesse plus élevé. L'écran affiche «Auto» quand le mode auto est activé.
9. En appuyant sur le bouton du minuteur (10), vous pouvez régler les heures de fonctionnement entre une et sept heures (par exemple, 3 h = 1 h et 2 h de LED allumées, 7 h = 1 h, 2 h et 4 h de LED allumées). La durée sélectionnée s'affiche au-dessus du bouton du minuteur avec des LED blanches. Appuyez une fois pour régler la durée de fonctionnement sur 1 h, appuyez de nouveau sur le bouton pour 2 h, et ainsi de suite. Le durée restante est indiquée par des LED allumées au-dessus du bouton du minuteur. L'appareil s'éteint automatiquement après l'écoulement de la durée de fonctionnement réglée. Si aucune LED n'est allumée au-dessus du minuteur, l'appareil est réglé sur un fonctionnement continu.
10. Si la luminosité des LED et l'indicateur de qualité d'air (7) vous gênent (dans une chambre, par exemple), vous pouvez les éteindre en actionnant une fois le bouton pour le mode nuit (11). Les commandes ne peuvent pas s'éteindre complètement, mais s'éteignent automatiquement après 10 secondes sans intervention.
Appuyez de nouveau sur le bouton pour mode nuit pour revenir au mode normal.
11. Au-dessus du bouton de réinitialisation HEPA (12), quatre LED indiquent la durée de vie du Dual Filter™ (2). Si les quatre LED clignotent, le Dual Filter™ doit être remplacé. Réinitialisez le minuteur du Dual Filter™ en appuyant sur le bouton et en le maintenant enfoncé pour réinitialiser HEPA (12) (pendant environ 3 secondes). Si les 4 LED sont allumées en continu, le minuteur a été réinitialisé avec succès.
12. En actionnant la touche WiFi (13), Roger/Roger big peut être connecté via l'appli „Smart Life – Smart Living“ de Tuya Inc. (disponible dans l'App Store et Google Play) à votre smartphone. La LED allumée au-dessus de la touche WiFi signale que Roger/Roger big est connecté à votre smartphone. L'appli permet de commander les différentes fonctions de l'appareil et de surveiller en temps réel la qualité de l'air, même lorsque vous n'êtes pas chez vous. Vous trouverez des informations plus poussées pour connecter Roger/Roger big à votre smartphone dans le „WiFi – Quick Setup Guide“ ci-joint.

Nettoyage et change de filtres

Avant toute opération d'entretien, de nettoyage et après chaque utilisation, éteignez l'appareil et débranchez le câble d'alimentation (4) de la prise. Pour accéder aux divers filtres, veuillez vous référer au point 1 de « Configuration/ fonctionnement ».

Attention : Ne jamais plonger l'appareil dans l'eau (risque de court-circuit).

- Passez un chiffon humide pour nettoyer les parties extérieures non textiles et séchez-les bien ensuite.
- Le pré-filtre textile (1) doit être nettoyé régulièrement, 1 à 2 fois par mois avec la brosse textile de l'aspirateur, en fonction de son degré de saleté. S'il est très sale, le pré-filtre textile (1) peut, en outre, être lavé en machine. La protection Sanitized® antimicrobienne pour le matériel est garantie pour au moins 20 cycles de lavages. Nous conseillons aux personnes souffrant d'allergies de laver le pré-filtre textile 1 fois par mois, aux autres, tous les 3 mois.
- Pour laver le pré-filtre textile en machine, vous devez le sortir de son cadre en plastique. Pour ce faire, vous devez détacher l'ensemble de l'étoffe des 2 aides de positionnement, des 2 tenons, des 4 languettes et des 2 languettes de coin situées en haut. Le pré-filtre textile peut être lavé à 30° en cycle doux. Laissez sécher entièrement le pré-filtre textile (1) avant de le fixer de nouveau sur l'appareil. Pour ce faire, tendez l'étoffe sur la partie en plastique afin que l'étiquette de lavage soit située en haut et à l'intérieur. Toutes les ouvertures de fixation de l'étoffe sont caractérisées par un fil clair. En outre, l'étoffe doit passer sur les deux languettes de coin dans la partie supérieure de l'appareil. **Attention:** ne jamais passer le pré-filtre textile, le filtre ou d'autres parties du boîtier au lave-vaisselle!
- Le Dual Filter™ (2) ne peut pas être nettoyé et doit être remplacé tous les 8 à 12 mois. Si les quatre LED clignotent au-dessus du bouton de réinitialisation HEPA (12), le filtre doit être remplacé. Si vous remarquez que les mauvaises odeurs ne sont plus éliminées, cela est également une indication que le filtre a besoin d'être changé. Après avoir remplacé le filtre, réinitialisez le minuteur du Dual Filter™ en appuyant sur le bouton et en le maintenant enfoncé pour réinitialiser HEPA (12) (pendant environ 3 secondes). Si les 4 LED sont allumées en continu, le minuteur a été réinitialisé avec succès.

Réparations

- Les réparations sur les appareils électriques ne doivent être effectuées que par des électriciens qualifiés. La garantie s'éteint et toute responsabilité est exclue en cas de réparations non conformes aux règles de l'art.
- Ne mettez jamais l'appareil en service en cas d'endommagement d'un cordon ou d'une fiche, après un dysfonctionnement de l'appareil causé par une chute ou par une autre détérioration de l'appareil (boîtier fissuré/cassé).
- Ne pas pénétrer avec des objets quelconques dans l'appareil.
- Arrivé au bout de sa durée de vie, l'appareil doit immédiatement être rendu inutilisable (sectionner le cordon d'alimentation) et être déposé dans une déchetterie prévue à cet effet.

Elimination

- Ne jetez pas vos appareils électriques avec les ordures ménagères, utilisez les points de collecte municipaux.
- Veuillez consulter vos services municipaux pour connaître les points de collecte.
- La mise au rebut incontrôlée des appareils électriques peut entraîner, lors de précipitations, la filtration de matières dangereuses dans les eaux souterraines pouvant contaminer la chaîne alimentaire ou intoxiquer durablement la flore et la faune.

Caractéristiques techniques Roger

Tension nominale	100–140 V / 50–60 Hz
Puissance nominale	4–100 W
Taille de la pièce	jusqu'à 420 sq.ft / 39 m ² avec 5x / h changement de l'air (pollution de l'air sévère & pour les allergiques) jusqu'à 710 sq.ft / 66 m ² avec 3x / h changement de l'air (pollution de l'air moyenne / utilisation normale)
CADR	jusqu'à 275 cfm / min / 465 m ³ /h (Taux d'approvisionnement en air propre selon AHAM)
Dimensions	16.5 x 20.3 x 7.8 inch / 420 x 516 x 200 mm (largeur x hauteur x profondeur)
Poids	15 lbs / 6.8 kg
Niveau de bruit	28–65 dB(A)
Conforme à la réglementation	cETL

Caractéristiques techniques Roger little

Tension nominale	100–120 V / 50–60 Hz
Puissance nominale	3–40 W
Taille de la pièce	jusqu'à 215 sq.ft / 20 m ² avec 5x / h changement de l'air (pollution de l'air sévère & pour les allergiques) jusqu'à 355 sq.ft / 33 m ² avec 3x / h changement de l'air (pollution de l'air moyenne / utilisation normale)
CADR	jusqu'à 136 cfm / min / 231 m ³ /h (Taux d'approvisionnement en air propre selon AHAM)
Dimensions	12.9 x 17.7 x 6.6 inch / 330 x 450 x 170 mm (largeur x hauteur x profondeur)
Poids	12.1 lbs / 5.5 kg
Niveau de bruit	28–59 dB(A)
Conforme à la réglementation	cETL

Caractéristiques techniques Roger big

Tension nominale	100–120 V / 50–60 Hz
Puissance nominale	4–90 W
Taille de la pièce	jusqu'à 667 sq.ft / 62 m ² avec 5x / h changement de l'air (pollution de l'air sévère & pour les allergiques) jusqu'à 1120 sq.ft / 104 m ² avec 3x / h changement de l'air (pollution de l'air moyenne / utilisation normale)
CADR	jusqu'à 433 cfm / min / 736 m ³ /h (Taux d'approvisionnement en air propre selon AHAM)
Dimensions	16.5 x 20.5 x 13.4 inch / 420 x 520 x 340 mm (largeur x hauteur x profondeur)
Poids	23.1 lbs / 10.5 kg
Niveau de bruit	28–58 dB(A)
Conforme à la réglementation	cETL

Sous réserve de modifications techniques

Notes du règlement FCC (pour Roger et Roger big)

- Cet appareil est conforme à la section 15 du règlement FCC. Son fonctionnement est soumis aux deux conditions suivantes: (1) L'équipement concerné ne doit pas causer d'interférences dangereuses et (2) il doit accepter toute interférence reçue, y compris les interférences risquant d'engendrer un fonctionnement indésirable.
- **Attention:** tout changement ou toute modification de cet appareil non expressément approuvé(e) par la partie responsable de la conformité pourrait annuler l'autorisation de l'utilisateur à utiliser l'équipement.
- Cet équipement a été testé et déclaré conforme aux limitations prévues pour un appareil numérique de catégorie B, défini par la section 15 du règlement FCC. Ces limitations sont stipulées afin de garantir une protection raisonnable contre les interférences dangereuses au sein d'une installation domestique. Cet équipement génère, utilise et peut diffuser des ondes radio, et, s'il n'est pas installé ni utilisé en conformité avec les instructions dont il fait l'objet, il peut causer des interférences gênantes avec les communications radio. Toutefois, nous ne pouvons garantir qu'une interférence ne se produira pas dans certaines installations. Si cet équipement produit des interférences graves lors de réceptions radio ou télévisées (vous pouvez les détecter en allumant et en éteignant l'équipement), vous êtes invité à essayer de les supprimer en prenant l'une ou plusieurs des mesures suivantes:
 - Réorientez ou déplacez l'antenne de réception.
 - Augmentez la distance entre l'appareil et le récepteur.
 - Connectez l'appareil à une prise électrique sur un circuit différent de celui auquel le récepteur est connecté.
 - Consultez le revendeur ou un technicien radio/TV expérimenté.
- Pour respecter le règlement d'exposition FCC et IC RF, une distance de 7,8 pouces / 20 cm ou plus doit être respectée entre des personnes et l'antenne de cet appareil pendant son fonctionnement. Pour respecter cette conformité, un fonctionnement à une distance moindre n'est pas recommandé.

Garantie limitée d'1 an

A. La présente garantie limitée d'1 an porte sur la réparation ou le remplacement du produit en cas de défaut de pièces ou de main d'oeuvre. Cette garantie ne porte pas sur les défauts issus d'une utilisation commerciale, non conforme, non raisonnable ou supplémentaire. Les défauts résultant de l'usure normale ne seront pas considérés comme des défauts de fabrication couverts par cette garantie. **SWIZZ STYLE DECLINE TOUTE RESPONSABILITE EN CAS DE DEFAUT ACCESSOIRE OU INDIRECT DE TOUTE NATURE. LA GARANTIE SUPPOSEE SUR LES PROPRIETES DE VALEUR COMMERCIALE OU LES CARACTERISTIQUES APPLIQUEES A UNE UTILISATION PARTICULIERE DU PRODUIT, EST LIMITEE DANS LE TEMPS, A SAVOIR A LA DUREE DE CETTE GARANTIE.** Certains fors juridiques n'autorisant pas l'exclusion ou la limitation des dommages accessoires ou indirects sur la durée d'une garantie supposée, les limitations ou exclusions susmentionnées peuvent ne pas s'appliquer à votre cas. Cette garantie vous accorde des droits légaux spécifiques, sous réserve d'autres droits dont vous pouvez bénéficier en fonction du for juridique. Cette garantie est valable uniquement pour l'acheteur initial de ce produit à partir de la date initiale d'achat de ce dernier.

B. A sa discrétion, Swizz Style procédera soit à la réparation ou au remplacement de ce produit s'il présente des défauts de pièces ou de main d'oeuvre. Tout produit défectueux devra être retourné au point de vente conformément aux dispositions prévues par le magasin. Pendant la période de garantie, l'acheteur peut aussi contacter Swizz Style au 1-877-663-7895 du lundi au vendredi de 09h00 à 16h00 (EST, Heure Normale de l'Est) pour toute information relative au retour du produit.

C. La présente garantie ne couvre pas les dommages résultant d'une tentative non autorisée de réparation ou de toute utilisation non conforme au mode d'emploi.

D. Si le produit est équipé de filtres remplaçables, ces derniers ne sont pas couverts par la garantie, à moins qu'ils ne présentent un défaut de pièces ou de main d'oeuvre.

E. Tout produit retourné en garantie doit être accompagné de la documentation suivante: 1) Justificatif d'achat 2) Description brève du problème 3) Information complète sur le contact (y compris l'adresse de retour) 4) Chèque ou virement de \$10 (\$15 au Canada) pour la manipulation, l'emballage et les frais de transport retour. Tous les tarifs sont en dollars US.

F. Swizz Style décline toute responsabilité pour la perte, le vol ou la détérioration des articles pendant le transport retour.



Español

¡Enhorabuena! Acaba de comprar un extraordinario purificador de aire ROGER/ROGER LITTLE/ROGER BIG. Estamos seguros de que mejora para usted el aire en los ambientes cerrados.

Como con todos los aparatos electrodomésticos también este aparato exige un especial cuidado para evitar heridas, daños causados por incendios o daños en el aparato. Le rogamos por lo tanto que lea detenidamente el presente manual de instrucciones antes de proceder a su puesta en marcha y preste atención a las advertencias de seguridad indicadas en el aparato.

Descripción del aparato

El aparato tiene los siguientes componentes principales:

1. Prefiltro textil con función higiénica antimicrobiana Sanitized® integrada
2. Dual Filter™ (HEPA, carbono activado)
3. Carcasa
4. Cable de suministro para la fuente de alimentación
5. Conexión para el cable de suministro
6. Botón de encendido/apagado
7. Indicador de calidad del aire
8. Botón para la selección del nivel de velocidad
9. Botón para modo automático
10. Botón para el temporizador
11. Botón para modo nocturno
(Indicación de la calidad del aire normal o desconectada)
12. Botón para REINICIO DE HEPA (temporizador de Dual Filter y recordatorio de intercambio)
13. Botón para WiFi (solo en Roger y Roger big)
14. Entrada de aire
15. Posición del sensor de gas (Roger little) y el sensor de gas y partículas (Roger/Roger big)
16. Ventilador
17. Salida de aire
18. Manija de transporte

Advertencias de seguridad importantes –

CONSERVE ESTAS INSTRUCCIONES

Por favor, lea detenidamente el manual de instrucciones antes de poner en marcha por primera vez el aparato y guárdelas bien por si necesitara consultarlas de nuevo más adelante o, dado el caso, pasárselas a un futuro nuevo propietario.

- Stadler Form declina cualquier responsabilidad por los daños resultantes de una utilización del aparato no conforme a este manual de instrucciones.
- El aparato sólo se ha de utilizar en el hogar y con los fines descritos en este manual de instrucciones. Una utilización no conforme a las disposiciones así como modificaciones técnicas en el aparato pueden poner en peligro la salud y la vida.
- Este aparato pueden usarlo los niños mayores de 8 años y aquellas personas con capacidades físicas, sensoriales o mentales reducidas o con falta de experiencia siempre y cuando se les haya dado una formación o supervisión respecto al uso del aparato de una forma segura y entiendan los riesgos que implica. Los niños no deben jugar con el aparato. La limpieza y el mantenimiento del usuario no deben hacerlo niños sin supervisión.

- Conecte el cable sólo a la corriente alterna. En el aparato, fíjese en las indicaciones sobre el voltaje.
- No utilice ningún cable alargador estropeado.
- No pase el cable de red sobre bordes afilados ni lo pise.
- Nunca tire del enchufe del cable de red ni lo extraiga de la toma de corriente con las manos mojadas.
- No emplee el aparato cerca de bañeras, duchas o piscinas (mantenga una distancia mínima de 3 m). Coloque el aparato de manera que no sea posible tocarlo al salir de la bañera.
- No sitúe el aparato cerca de un foco calorífico. No exponga el cable de red directamente al calor (como p.ej. fogones calientes, llamas, planchas calientes o estufas). Proteja el cable de red del aceite.
- Asegúrese de que, durante su funcionamiento, el aparato mantiene una buena estabilidad y que no tropieza con el cable de red.
- El aparato no está protegido contra salpicaduras de agua.
- Sólo para uso en el interior del hogar.
- No guarde el aparato en el exterior.
- Mantenga (empaquete) el aparato en un lugar seco e inaccesible para los niños.
- En caso de que el cable de red esté dañado, debe ser sustituido por el fabricante o un taller autorizado por el fabricante o personas calificadas para evitar cualquier riesgo.
- Antes de cualquier operación de mantenimiento, limpieza o después de cada uso, apague al aparato y desenchufe el cable de la corriente de la toma.
- Desenchufe siempre el producto antes de instalar los fusibles o sustituirlos.
- Sujete el enchufe y quítelo del receptáculo u otro dispositivo de salida. No tire del cable para desenchufar.
- Abra la tapa del fusible. Deslice la tapa de acceso al fusible ubicada en la parte superior del enchufe en dirección a las patillas para abrirla.
- Quite con cuidado el fusible.
- Riesgo de incendio. Reemplace el fusible únicamente con un fusible de 5 amperios y 125 voltios.
- Cierre la tapa del fusible. Deslice el acceso del fusible ubicado en la parte superior del enchufe para cerrarlo.
- Este electrodoméstico cuenta con un enchufe polarizado (una clavija es más ancha que la otra). Para reducir el riesgo de descarga eléctrica, este enchufe está diseñado para insertarlo en una toma polarizada de una única forma. Si el enchufe no encaja por completo en la toma, gírelo. Si continúa sin encajar, póngase en contacto con un electricista cualificado. No trate de saltarse esta medida de seguridad.

Descripción del filtro

Prefiltro textil (1) El prefiltro textil (1) filtra las partículas de polvo y suciedad más grandes del aire. De esta forma, protege al Dual Filter™ y alarga su vida útil. La función higiénica antimicrobiana Sanitized®* integrada protege el prefiltro textil. El prefiltro textil (1) se debe limpiar regularmente con el cepillo de tela de la aspiradora, una o dos veces al mes en función del grado de suciedad. Si el grado de suciedad es elevado, el prefiltro textil (1) también se puede lavar a 30° en un ciclo de lavado delicado. La protección del material antimicrobiano Sanitized® está garantizada durante al menos 20 lavados. En el caso de las personas alérgicas se recomienda lavar el prefiltro textil una vez al mes, y

todos los demás una vez cada tres meses. Deje que el filtro textil (1) se seque por completo antes de volver a fijarlo en el aparato.

*Sanitized® es la empresa suiza líder en el campo de la función higiénica y la protección de materiales textiles y plásticos.

Dual Filter™: HEPA, carbono activado (2) Dual Filter™ es el corazón del purificador de aire. Este filtro es una combinación de un filtro HEPA y un filtro de carbono activado.

La parte del filtro HEPA de Dual Filter™ filtra contaminantes del aire, como polvo fino y polen.

El filtro de carbono activado absorbe gases presentes en el aire (olores desagradables, humo de tabaco, formaldehído, tolueno, compuestos orgánicos volátiles, etc.) y los filtra. La capacidad de Dual Filter™ es limitada. Esto significa que debe reemplazarse cada 8–12 meses, según su exposición al aire y a los gases. Si antes de que transcurran ocho meses advierte que ya no se eliminan los olores desagradables, esto indica que debe cambiarse el filtro.

Puesta en funcionamiento / manejo

1. Suelte el prefiltro textil (1) tirando de los dos lados hacia delante, en la parte superior. Tire de Dual Filter™ (2) para retirarlo de su carcasa (3) y quite la película plástica. Coloque Dual Filter™ (2) en su lugar de forma tal que las dos lengüetas textiles sean visibles en la parte delantera. Las flechas en la parte superior del filtro (2) indican la dirección en la que debe insertarse el filtro. **Importante:** Roger big tiene un prefiltro textil y un Dual Filter™ en ambos lados. Esto implica que se deben desempaquetar e instalar los dos Dual Filter™.
2. Para volver a colocar el prefiltro textil (1), inserte los accesorios de posicionamiento cerca de la parte inferior del prefiltro textil (1), en las ranuras de la carcasa (3), y bascule el prefiltro textil (1) hacia la carcasa hasta que los imanes de dicha carcasa (3) lo inmovilicen arriba. Asegúrese de que el cilindro LED quede introducido en el agujero del prefiltro, delante, en la zona inferior del aparato.
3. Coloque el Roger/Roger little/Roger big en la ubicación deseada sobre una superficie plana, idealmente en el centro de la habitación. Esto permite que haya suministro de aire desde todas direcciones.
4. Conecte el cable de suministro (4) en su conexión (5) de la unidad y luego en un tomacorriente apropiado.
5. Pulse el botón de encendido/apagado (6) para encender el Roger/Roger little/Roger big. Los controles y la pantalla se encienden de forma secuencial, de derecha a izquierda. Si no se presionan otros botones en un periodo de 10 segundos, la pantalla vuelve a apagarse. De lo contrario, se prolonga la visibilidad otros 10 segundos. Si se presiona el botón de encendido/apagado (6) o los controles, las luces vuelven a encenderse. Para apagar el Roger/Roger little/Roger big, presione el botón de encendido/apagado (6) durante dos segundos.
6. La calidad del aire se mide por medio de varios sensores (Roger/Roger big = sensor de gas y partículas PM2,5 / Roger little = sensor de gas) y se observa en el indicador de calidad del aire (7), en frente de prefiltro (1). El LED azul significa que la calidad del aire es buena. El LED naranja muestra una calidad del aire media, mientras que el LED rojo representa una calidad del aire mala. Si se vuelve a encender el dispositivo, la pantalla se encenderá durante los primeros tres minutos. Luego, la pantalla cambia para mostrar la calidad del aire medida actualmente (azul, naranja o rojo).

7. Para cambiar el nivel de velocidad, presione el botón para seleccionar el nivel de velocidad (8) (un LED para el nivel 1, dos LED para el nivel 2, etc.). Aumentar el nivel de velocidad es útil cuando el indicador de calidad del aire (7) muestra una menor calidad del aire (azul para calidad del aire buena, naranja para calidad del aire media, rojo para calidad del aire mala). Para una purificación del aire óptima, recomendamos activar el modo automático (9).
8. Si se presiona el botón del modo automático (9), se ajusta automáticamente el nivel de velocidad según la calidad del aire actual (pasos 1–4). Si la calidad del aire se degrada, el dispositivo selecciona automáticamente un nivel de velocidad más alto. Cuando se activa el modo automático, la pantalla muestra “Auto”.
9. Al presionar el botón del temporizador (10), puede configurar el tiempo de operación entre una y siete horas (por ejemplo, 3 h = 1 h y 2 h con los LED encendidos, 7 h = 1 h, 2 h y 4 h con los LED encendidos). El tiempo seleccionado se muestra encima del botón del temporizador con los LED blancos. Presione una vez para configurar el tiempo de operación en 1 h, presione nuevamente el botón para configurarlo en 2 h, etc. El tiempo restante se indica mediante los LED encendidos, encima del botón del temporizador. La unidad se apaga automáticamente una vez transcurrido el tiempo de operación configurado. Si no se encienden LED encima del temporizador, significa que la unidad está configurada para una operación continua.
10. Si le molesta el brillo de los LED y el indicador de calidad del aire (7) (por ejemplo, en una habitación), puede apagarlos pulsando una vez el botón del modo nocturno (11). Los controles no pueden apagarse completamente, pero todas las luces se apagarán si no se introducen datos durante 10 segundos
Presione nuevamente el botón para modo nocturno para regresar al modo normal.
11. Arriba del botón de reinicio de HEPA (12), cuatro LED indican la vida útil de Dual Filter™ (2). Si los cuatro LED parpadean, significa que Dual Filter™ debe reemplazarse. Para reiniciar el temporizador de Dual Filter™, mantenga presionado el botón de reinicio de HEPA (12) durante aproximadamente 3 segundos. Si los 4 LED se encienden de manera continua, significa que se ha reiniciado correctamente el temporizador.
12. Al pulsar el botón para WiFi (13), Roger/Roger big se puede conectar con la „Smart Life – Smart Living“ App von Tuya Inc. (disponible en la App Store y en Google Play) de su smartphone. El LED iluminado por encima del botón para WiFi indica que se ha establecido una conexión entre Roger/Roger big y su smartphone. A través de la app es posible controlar todas las funciones del aparato y supervisar la calidad del aire en tiempo real incluso aunque no se halle en casa. Encontrará información más detallada sobre cómo conectar su Roger/Roger big con su smartphone en la guía adjunta „WiFi – Quick Setup Guide“.

Limpieza e intercambio de filtros

Antes de cualquier operación de mantenimiento, limpieza y después de cada uso, apague el aparato y desenchufe el cable de alimentación (4) de la toma. Para acceder a los distintos filtros, consulte el punto 1 de “Configuración/funcionamiento”.

Atención: no sumerja el aparato en agua (peligro de cortocircuito).

- Realice la limpieza exterior de las piezas no textiles del aparato con un paño húmedo para, a continuación, secarlas bien.
- El prefiltro textil (1) se debe limpiar regularmente, con el cepillo de tela de la aspiradora, una vez al mes en función del grado de suciedad. Si el grado de suciedad es elevado, el prefiltro textil (1) también se puede lavar en la lavadora. La protección del material antimicrobiano Sanitized® está garantizada durante al menos 20 lavados. En el caso de las personas alérgicas se recomienda lavar el prefiltro textil una vez al mes, y todos los demás una vez cada tres meses.
- Para lavar el prefiltro textil en la lavadora es necesario retirar el prefiltro de la montura de plástico. Para ello es necesario extraer la tela al completo de las dos guías de posicionamiento, los dos estribos, las cuatro pestañas y las dos pestañas superiores de las esquinas. El prefiltro textil se puede lavar a 30° en un ciclo de lavado delicado. Deje que el filtro textil (1) se seque por completo antes de volver a fijarlo en el aparato. Para ello, tense la tela sobre la pieza de plástico de manera que la etiqueta de lavado quede hacia arriba y hacia dentro. Todas las aberturas del tejido que se deben pasar por algún elemento están marcadas con un hilo de color claro. Además, se deberá levantar la tela sobre las dos pestañas de las esquinas, en la parte superior del aparato. **Atención:** ¡Los prefiltros textiles, los filtros y demás piezas de la carcasa no se pueden lavar en el lavavajillas!
- Dual Filter™ (2) no puede limpiarse, y debe reemplazarse después de 8–12 meses. Si parpadean los cuatro LED ubicados arriba del botón de reinicio de HEPA (12), significa que debe reemplazarse el filtro. Si advierte que ya no se liberan olores desagradables, esto también indica que debe cambiarse el filtro. Después de reemplazar el filtro, reinicie el temporizador de Dual Filter™. Para hacerlo, mantenga presionado el botón de reinicio de HEPA (12) durante aproximadamente 3 segundos. Si los 4 LED se encienden de manera continua, significa que se ha reiniciado correctamente el temporizador.

Reparaciones

- Las reparaciones en los aparatos eléctricos (cambio del cable) sólo han de ser llevadas a cabo por personal especializado y debidamente formado.
- En caso de haberse procedido a reparaciones indebidas, la garantía déjase de tener efecto y se declina cualquier responsabilidad.
- Nunca ponga en marcha el aparato si el cable o el enchufe están estropeados, si falla alguna de las funciones, si el aparato se ha caído o si ha sufrido algún otro desperfecto (rajas/roturas en el chasis).
- No introducir ningún tipo de objetos en el aparato.
- Una vez llegado el aparato al final de su vida útil, inutilizarlo inmediatamente (separar el cable) y entregarlo en el centro de recogida previsto a tal efecto.

Eliminación

- No elimine los aparatos electrodomésticos como basura doméstica. Llévelos al servicio de recogida de estos aparatos de su municipio.
- Infórmese en el ayuntamiento del lugar donde están ubicados estos centros de recogida.

- Si se eliminan los aparatos eléctricos de manera descontrolada, es posible que al descomponerse ciertas sustancias peligrosas se extiendan por la capa freática y afecten a la cadena alimentaria o emponzoñen durante muchos años la flora y la fauna.

Datos técnicos Roger

Tensión nominal	100–120V / 50–60Hz
Potencia	4–100W
Tamaño de la habitación	hasta 420sq.ft / 39m ² con intercambio de aire 5 veces por hora (contaminación de aire considerable y personas que padecen alergias) hasta 710sq.ft / 66m ² con intercambio de aire 3 veces por hora (contaminación de aire moderada / uso normal)
CADR	hasta 275cfm/ min / 465m ³ /h (Velocidad de producción aire limpio de AHAM)
Dimensiones	16.5 x 20.3 x 7.8 inch / 420 x 516 x 200mm (ancho x alto x largo)
Peso	15 lbs / 6.8 kg
Nivel de intensidad acústica	28–65dB(A)
Cumple la norma	cETL

Datos técnicos Roger little

Tensión nominal	100–120V / 50–60Hz
Potencia	3–40W
Tamaño de la habitación	hasta 215sq.ft / 20m ² con intercambio de aire 5 veces por hora (contaminación de aire considerable y personas que padecen alergias) hasta 355sq.ft / 33m ² con intercambio de aire 3 veces por hora (contaminación de aire moderada/uso normal)
CADR	hasta 136cfm / min / 231m ³ /h (Velocidad de producción aire limpio de AHAM)
Dimensiones	12.9 x 17.7 x 6.6 inch / 330 x 450 x 170mm (ancho x alto x largo)
Peso	12.1 lbs / 5.5 kg
Nivel de intensidad acústica	28–59dB(A)
Cumple la norma	cETL

Datos técnicos Roger big

Tensión nominal	100–120V / 50–60 Hz
Potencia	4–90 W
Tamaño de la habitación	hasta 667 sq.ft / 62 m ² con intercambio de aire 5 veces por hora (contaminación de aire considerable y personas que padecen alergias)
	hasta 1120 sq.ft / 104 m ² con intercambio de aire 3 veces por hora (contaminación de aire moderada/uso normal)
CADR	hasta 433 cfm / min / 736 m ³ /h (Velocidad de producción aire limpio de AHAM)
Dimensiones	16.5 x 20.5 x 13.4 inch / 420 x 520 x 340 mm (ancho x alto x largo)
Peso	23.1 lbs / 10.5 kg
Nivel de intensidad acústica	28–58 dB(A)
Cumple la norma	cETL

Quedan reservadas modificaciones técnicas

Notas regulatorias FCC (para Roger y Roger big)

- Este dispositivo cumple con la parte 15 del reglamento FCC. Su operación está sujeta a las siguientes dos condiciones: (1) este dispositivo no debe causar interferencias perjudiciales, y (2) este dispositivo debe aceptar cualquier interferencia recibida, incluyendo aquellas que puedan causar una operación no deseada.
- **Precaución:** los cambios o modificaciones en esta unidad que no hayan sido expresamente aprobados por la parte responsable del cumplimiento normativo podrían invalidar la autoridad del usuario para emplear el equipo.
- Este equipo ha sido probado y se ha establecido que cumple con los límites de un dispositivo digital de clase B, según la parte 15 del reglamento FCC. Estos límites están diseñados para proporcionar una protección razonable contra interferencias perjudiciales en una instalación de tipo residencial. Este equipo genera, emplea y puede emitir energía de radiofrecuencia y, si no se lo instala y emplea de acuerdo con las instrucciones, puede causar interferencias perjudiciales para las comunicaciones de radio. Sin embargo, no hay garantía de que no se vayan a producir interferencias en una instalación específica. Si este equipo causa interferencias perjudiciales para la recepción de radio o televisión, lo cual se puede determinar apagando y encendiendo el equipo, se anima al usuario a tratar de corregir dichas interferencias aplicando una o varias de las siguientes medidas:
 - Reorientar o recolocar la antena receptora.
 - Aumentar la separación entre el equipo y el receptor.
 - Conectar el equipo a una toma de corriente en un circuito distinto a aquel al que esté conectado el receptor.
 - Consultar o pedir ayuda al comerciante o a un técnico de radio/TV con experiencia.
- Para cumplir los requisitos de exposición FCC e IC RF se deberá mantener una separación de 7,8 pulgadas/20 cm o más entre la antena de este dispositivo y las personas durante el tiempo de uso de dicho dispositivo. Para asegurar el cumplimiento, no se recomienda llevar a cabo operaciones a menos de esta distancia.

Garantía

Garantía limitada por un año

A. La presente garantía limitada por un año comprende la reparación o sustitución de productos con defectos de material o fabricación. Esta garantía no cubre los daños resultantes de un uso comercial, excesivo, indebido u otro. Los defectos resultantes de su uso habitual no serán considerados como defectos de fabricación según lo estipulado en la presente garantía. **SWIZZ STYLE NO SE RESPONSABILIZARÁ EN CASO DE DAÑOS INCIDENTALES DE CUALQUIER NATURALEZA. CUALQUIER GARANTÍA IMPLÍCITA DE COMERCIALIZACIÓN O APTITUD PARA UN USO PARTICULAR DEL PRESENTE PRODUCTO ESTARÁ LIMITADA AL PERIODO DE VIGENCIA DE ESTA GARANTÍA.** Algunas jurisdicciones no permiten la exclusión o la limitación de daños incidentales o limitaciones en cuanto al periodo de validez de la garantía, por lo que las limitaciones o exclusiones anteriormente establecidas puede que no sean aplicables dependiendo de su caso. La presente garantía le concede determinados derechos legales que no excluyen la existencia de otros, dependiendo de la jurisdicción a la que se halle sometido. Esta garantía únicamente es aplicable al comprador original del producto y entrará en vigor a partir de la fecha de adquisición de este.

B. Si así lo considerare oportuno, Swizz Style reparará o sustituirá el producto si este presenta defectos en sus componentes o en su fabricación. El producto defectuoso deberá devolverse al punto de compra según la política del establecimiento. A partir de entonces, durante el periodo de validez de la garantía, el comprador podrá ponerse en contacto con Swizz Style llamando al teléfono 1-877-663-7895, de lunes a viernes, de 9.00 a 16.00 horas (GMT -05:00), para solicitar cualquier información sobre la devolución del producto.

C. La presente garantía no cubre los daños resultantes de intentos no autorizados de reparación o debidos a cualquier uso que no se contemple en el manual de instrucciones.

D. En caso de que el producto cuente con filtros intercambiables, estos no se hallan cubiertos por la presente garantía, excepto en caso de defecto de material o fabricación.

E. Cualquier producto que sea devuelto, deberá ir acompañado por los siguientes documentos: 1) Prueba de compra 2) Breve descripción del problema 3) Información de contacto completa (incluida la dirección de devolución) 4) Cheque u orden de pago por un importe de 10 \$ (15 \$ para Canadá) en concepto de costes de manipulación, empaquetado y envío. Cualquier pago se realizará en dólares estadounidenses.

F. Swizz Style no se responsabilizará por aquellos artículos perdidos, robados o dañados durante la devolución. Otaque voluptur seque dolorem odita exerro et auda ni sequo dolupta turent verruptat prae perum que nost, volorum autatem qui reniatia quae et aut utatis moluptae. To consenihitia





Design by Matti

Thanks to all people involved in this project: Barry Huang for his engagement and organization, Jerry Lee for the main engineering and Neo Wang for electronic engineering, Mario Rothenbühler for the photos, Matti Walker for the great design and the graphic work.

Martin Stadler, CEO Stadler Form Aktiengesellschaft

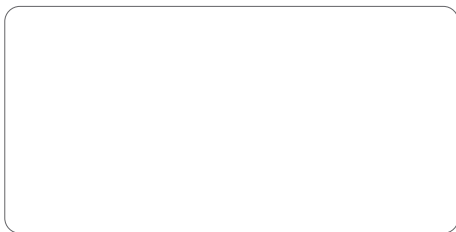

Retailer's stamp /
Cachet du point de vente /
Sello del establecimiento de venta